

## SIGNATURE SERIES TRIPLE TOWER FAN Model HY-033

# IMPORTANT SAFETY INSTRUCTIONS

## READ AND SAVE THESE SAFETY INSTRUCTIONS BEFORE USING THIS FAN

When using electrical appliances, basic precautions should always be followed to reduce the risk of fire, electric shock, and injury to persons, including the following:

1. Use this fan only as described in this manual. Other use not recommended may cause fire, electric shock or injury to persons.
2. This product is intended for household use **ONLY** and not for commercial, industrial or outdoor use.
3. To protect against electric shock, do not place fan in window, immerse unit, plug or cord in water or spray with liquids.
4. This appliance has a polarized plug (one blade is wider than the other). To reduce the risk of shock, this plug is intended to fit only one way in a polarized outlet. If the plug does not fit fully in the outlet, reverse the plug. If it still does not fit, contact a qualified electrician. **DO NOT** attempt to defeat this safety feature.
5. Close supervision is necessary when any appliance is used by or near children.

6. Turn the fan to the **OFF** position and unplug the fan from the outlet when not in use, when moving the fan from one location to another and before cleaning.
7. To disconnect the fan, first turn control to the **OFF** position, grip the plug and pull it from the wall outlet. Never pull by the cord.
8. Do not operate the fan in the presence of explosive and/or flammable fumes.
9. Do not place the fan or any parts near an open flame, cooking or other heating appliance.
10. Do not operate the fan with a damaged cord or plug or if the product malfunctions, is dropped or damaged in any manner (see warranty).
11. Avoid contact with moving fan parts.
12. The use of attachments not recommended by the manufacturer may be hazardous.
13. Place the fan on a dry level surface.
14. Turn the fan OFF and unplug it before removing the fan grille. Do not plug in or operate the fan if the grille is removed or not properly assembled.
15. Do not operate if the fan housing is removed or damaged.
16. A loose fit between the AC outlet (receptacle) and plug may cause overheating and a distortion of the plug. Contact a qualified electrician to replace loose or worn outlet.

**WARNING: To Reduce The Risk of Fire or Electric Shock, Do Not Use This Fan With Any Solid-State Speed Control Device.**

## HY-033 ASSEMBLY

Remove the fan motor assembly and the base from the package.

- Lay the fan motor assembly on its back.
- Remove the hand screw from the bottom of the fan motor assembly by turning it counter clockwise.
- Holding the base with the Honeywell logo facing up, line up the threaded screw with the hole in the base; insert the fan motor assembly into the base opening.
- Tighten the hand screw onto the threaded screw protruding from the bottom of the base by turning clockwise.
- Place the fan in the upright position. Your fan is now ready to be used.

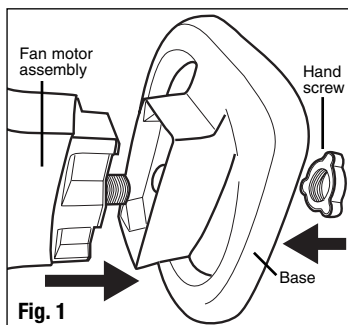

## HY-033 OPERATION

- Place your fan on a dry, level surface.
- Plug the power cord into a polarized 120 volt AC wall outlet.
- Each fan is independently operated. To operate the fans, press the control button once to turn the fan on in high speed (II), press a second time to change to low speed (I), press a third time to turn the fan off (Fig. 2).
- Adjust the individual fans left to right and up and down to the desired output direction (Fig. 3).
- To move the unit, turn the fans OFF, unplug the power cord and pick it up by the handle (Fig. 4).

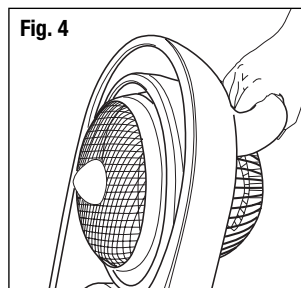
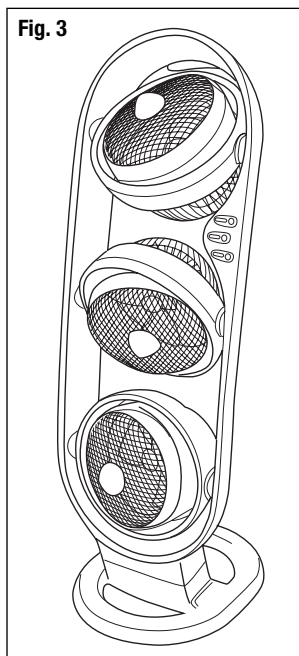
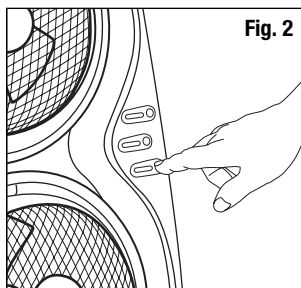

## CLEANING AND STORAGE

- Unplug the fan before cleaning.
- Use only a soft, damp cloth to gently wipe the fan clean.
- DO NOT immerse the fan in water and never allow water to drip into the motor housing.
- DO NOT use gasoline, paint thinner or other chemicals to clean the fan.

### REMOVAL OF THE FRONT GRILLE FOR CLEANING



**DO NOT** remove the fan grille unless the power is turned off and the power cord is unplugged.

- Remove the Front Grille by locating the 3 screws on the back of the fan head. (Fig. 5)
- Unscrew the screws using a standard phillip head (⊗) screw-driver.

**NOTE:** The screws will remain attached to the rear housing to ensure they are not lost. Do not try to force the removal of the screws.

- Pull the front grill away from the front housing. (Fig. 6)
- Gently wipe the Fan Blade and grilles with a cloth. DO NOT IMMERSE THE FAN IN WATER AND NEVER ALLOW WATER TO DRIP INTO THE MOTOR HOUSING. DO NOT USE GASOLINE, PAINT THINNER, OR OTHER CHEMICALS TO CLEAN THE FAN.
- Re-assemble the fan by aligning the 3 screw bosses with front grille and fan body.
- For storage, clean the fan carefully as instructed. Cover the product to protect it from dust. Store the fan in a cool, dry place.

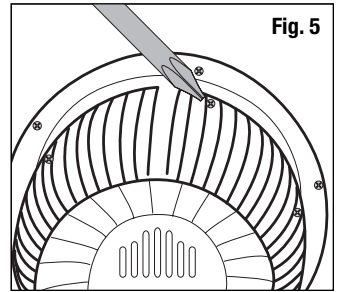

Fig. 5

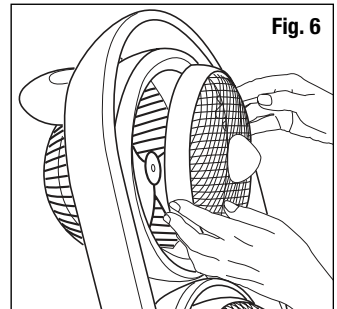

Fig. 6

## CONSUMER RELATIONS

PLEASE DO NOT RETURN TO THE STORE. PLEASE CONTACT THE CONSUMERS RELATIONS DEPT.

### Mail questions or comments to:

Kaz Home Environment  
Consumer Relations Dept.  
250 Turnpike Road  
Southborough, MA 01772

Call us toll-free at: 1-800-477-0457

E-mail: [consumerrelations@kaz.com](mailto:consumerrelations@kaz.com)

Or visit our website at: [www.kaz.com](http://www.kaz.com)

**Please be sure to specify a model number.**

**NOTE: IF YOU EXPERIENCE A PROBLEM, PLEASE CONTACT CONSUMER RELATIONS FIRST OR SEE YOUR WARRANTY. DO NOT RETURN THE FAN TO THE ORIGINAL PLACE OF PURCHASE. DO NOT ATTEMPT TO OPEN THE MOTOR HOUSING YOURSELF, DOING SO MAY VOID YOUR WARRANTY AND CAUSE DAMAGE TO THE HEATER OR PERSONAL INJURY.**

## WARRANTY

You should first read all instructions before attempting to use this product.

**A.** This 5 year limited warranty applies to repair or replacement of product found to be defective in material or workmanship. This warranty does not apply to damage resulting from commercial, abusive, unreasonable use or supplemental damage. Defects that are the result of normal wear and tear will not be considered manufacturing defects under this warranty. **KAZ IS NOT LIABLE FOR INCIDENTAL OR CONSEQUENTIAL DAMAGES OF ANY NATURE. ANY IMPLIED WARRANTY OF MERCHANTABILITY OR FITNESS FOR A PARTICULAR PURPOSE ON THIS PRODUCT IS LIMITED IN DURATION TO THE DURATION OF THIS WARRANTY.** Some jurisdictions do not allow the exclusion or limitation of incidental or consequential damages or limitations on how long an implied warranty lasts, so the above limitations or exclusions may not apply to you. This warranty gives you specific legal rights, and you also may have other rights which vary from jurisdiction to jurisdiction. This warranty applies only to the original purchaser of this product from the original date of purchase.

**B.** At its option, Kaz will repair or replace this product if it is found to be defective in material or workmanship. Defective product should be returned to the place of purchase in accordance with store policy. Thereafter, while within the warranty period defective product may be returned to Kaz.

**C.** This warranty does not cover damage resulting from any unauthorized attempts to repair or from any use not in accordance with the instruction manual.

**D.** Return defective product to Kaz, Incorporated with a brief description of the problem. Include proof of purchase and a \$10 US/\$15.50 CAN check or money order for handling, return packing and shipping charges. Please include your name, address and a daytime phone number. You must prepay shipping charges. Send to:

### In U.S.:

Kaz, Incorporated  
Attn: Returns Department  
4755 Southpoint Drive  
Memphis, TN 38118  
USA

### In Canada:

Kaz, Incorporated  
Attn: Returns Department  
510 Bronte Street South  
Milton, ON L9T 2X6  
CANADA

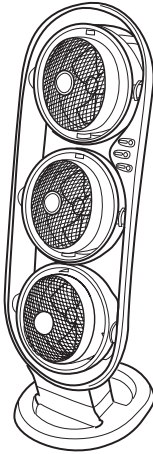

## IMPORTANTES INSTRUCTIONS DE SÉCURITÉ

### LIRE ET CONSERVER CES INSTRUCTIONS DE SÉCURITÉ AVANT D'UTILISER LE VENTILATEUR

L'utilisation d'appareils électriques nécessite des précautions élémentaires afin de réduire les risques d'incendie, de choc électrique ou de blessures. Parmi les précautions à observer, on compte les suivantes :

1. Utiliser uniquement ce ventilateur conformément aux directives contenues dans le présent guide d'utilisation. Tout autre usage non recommandé pourrait être cause d'incendie, de choc électrique ou de blessures.
2. Ce produit est conçu pour un usage domestique **UNIQUEMENT**, et non pour une utilisation commerciale, industrielle ou en plein air.
3. Afin de prévenir les chocs électriques, éviter de placer le ventilateur dans une fenêtre, d'immerger l'appareil, son cordon d'alimentation ou sa fiche dans l'eau ou de vaporiser du liquide sur l'appareil.
4. Ce produit est équipé d'une fiche polarisée (fiche dont l'une des lames est plus large que l'autre). Afin de réduire le risque de choc électrique, cette fiche ne peut être insérée que d'une seule manière dans une prise de courant polarisée. Si la fiche

## VENTILATEUR VERTICAL TRIPLE DE LA SÉRIE SIGNATURE

Modèle HY-033

ne pénètre pas complètement dans la prise, tourner la fiche. Si la fiche ne s'insère toujours pas dans la prise, communiquer avec un électricien. **ÉVITER** de contourner le dispositif de sécurité que constitue la fiche polarisée.

5. Une étroite surveillance est recommandée lorsque tout appareil est utilisé en présence d'un enfant ou par un enfant.
6. Régler le ventilateur à la position **d'arrêt** et le débrancher quand il ne sert pas ou avant de le déplacer ou de le nettoyer.
7. Pour débrancher le ventilateur, régler d'abord la commande à la position **d'arrêt**, saisir la fiche et la tirer pour la sortir de la prise de courant. Ne jamais tirer sur le cordon d'alimentation.
8. Éviter de faire fonctionner l'appareil en présence de vapeurs explosives ou inflammables.
9. Éviter de placer le ventilateur ou des pièces du ventilateur à proximité d'une flamme ou d'un appareil de cuisson ou de chauffage.
10. Éviter d'utiliser le ventilateur si la fiche ou le cordon d'alimentation est endommagé. Éviter également d'utiliser l'appareil si celui-ci a montré des signes de mauvais fonctionnement, si on l'a laissé tomber ou s'il a été endommagé de quelque façon que ce soit (consulter la garantie).
11. Éviter tout contact avec les pièces mobiles du ventilateur.
12. L'utilisation d'accessoires non recommandés par le fabricant peut représenter un danger.
13. Placer l'appareil sur une surface sèche et bien horizontale.
14. Régler le ventilateur à la position d'arrêt et le débrancher avant d'enlever la grille du ventilateur. Ne pas brancher ni faire fonctionner le ventilateur si la grille n'est pas en place ou correctement assemblée.
15. Éviter de faire fonctionner le ventilateur si son boîtier est enlevé ou endommagé.
16. Une connexion trop lâche entre la fiche et la prise c.a. peut entraîner une surchauffe et une déformation de la fiche. Communiquer avec un électricien pour faire remplacer les prises de courant lâches ou usées.

**MISE EN GARDE : Afin de réduire le risque d'incendie ou de choc électrique, éviter d'utiliser une commande de vitesse transistorisée avec le ventilateur.**

## ASSEMBLAGE DU HY-033

Retirer l'assemblage du moteur du ventilateur et la base de l'emballage.

- Déposer l'assemblage du moteur du ventilateur sur le dos.
- Enlever la vis à main se trouvant sous l'assemblage du moteur en la tournant dans le sens antihoraire.
- En tenant la base de sorte que le logo Honeywell se trouve vers le haut, aligner la vis filetée avec le trou dans la base; insérer l'assemblage du moteur du ventilateur dans l'ouverture de la base.
- Serrer la vis à main sur la vis filetée sortant sous la base en la tournant dans le sens horaire.
- Placer le ventilateur à la verticale : il est maintenant prêt à utiliser.

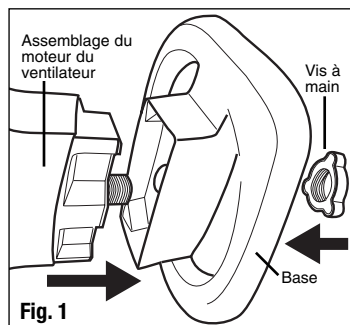

## FONCTIONNEMENT DU HY-033

- Placer le ventilateur sur une surface sèche et bien horizontale.
- Brancher le cordon d'alimentation dans une prise de courant polarisée de 120 volts c.a.
- Chaque ventilateur fonctionne indépendamment. Pour mettre les ventilateurs en marche : appuyer une fois sur le bouton de commande pour faire fonctionner le ventilateur à vitesse élevée ( II ). Appuyer une seconde fois pour passer à la vitesse basse ( I ). Appuyer une troisième fois pour arrêter le ventilateur ( Fig. 2 ).
- Ajuster les ventilateurs individuellement partent et la droite et en haut et en bas à la direction de production désirée ( Fig. 3 ).
- Pour déplacer l'unité, éteindre les ventilateurs, débranche le cordon d'alimentation et le choisit en haut par la poignée ( Fig. 4 ).

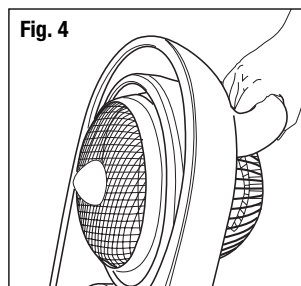
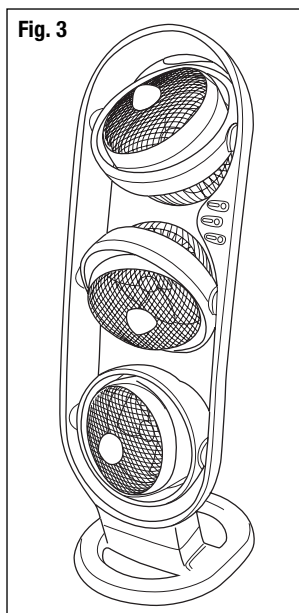
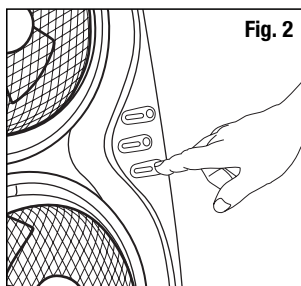

## NETTOYAGE ET ENTREPOSAGE

- Débrancher le ventilateur avant de procéder au nettoyage.
- N'utiliser qu'un linge doux et humide pour nettoyer le ventilateur.
- **NE PAS** immerger le ventilateur dans l'eau et ne jamais laisser d'eau pénétrer dans le boîtier du moteur.
- **NE PAS** utiliser d'essence, de diluant pour peinture ni tout autre produit chimique pour nettoyer le ventilateur.

### RETRAIT DE LA GRILLE AVANT POUR PROCÉDER AU NETTOYAGE



**NE PAS enlever la grille du ventilateur sans que l'alimentation des ventilateurs ne soit coupée et que le cordon d'alimentation ne soit débranché.**

- Pour enlever la grille avant : repérer les 3 vis situées au dos de la tête du ventilateur (Fig. 5).
- Dévisser les vis à l'aide d'un tournevis à tête étoilée ordinaire (⊗).

**REMARQUE :** Les vis restent fixées au boîtier arrière pour éviter de les perdre. Ne pas tenter de les enlever du boîtier.

- Retirer la grille avant du boîtier (Fig. 6).
- Essuyer délicatement les pales du ventilateur et les grilles à l'aide d'un linge humide. **NE PAS IMMERGER LE VENTILATEUR DANS L'EAU ET NE JAMAIS LAISSER D'EAU PÉNÉTRER DANS LE BÔÎTIER DU MOTEUR. NE PAS UTILISER D'ESSENCE, DE DILUANT POUR PEINTURE NI TOUT AUTRE PRODUIT CHIMIQUE POUR NETTOYER LE VENTILATEUR.**
- Réassembler le ventilateur en alignant les 3 protubérances des vis avec la grille avant et le corps du ventilateur.
- Pour l'entreposage, nettoyer le ventilateur avec soin, selon les directives. Couvrir l'appareil afin de le protéger de la poussière. Remiser le ventilateur dans un endroit frais et sec.

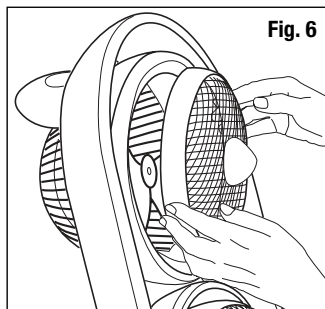
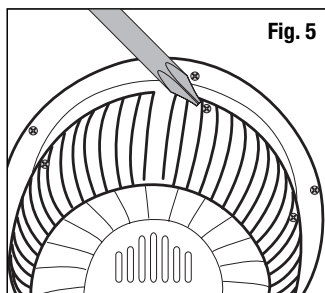

## SERVICE À LA CLIENTÈLE

S'IL VOUS PLAÎT NE PAS SE RETOURNER AU MAGASIN. S'IL VOUS PLAÎT CONTACTER LE DÉPARTEMENT DE RELATIONS DE CONSOMMATEURS.

### Adressez toute question ou commentaire à :

Kaz, Incorporated  
Consumer Relations Dept.  
250 Turnpike Road  
Southborough, MA 01772

Composez sans frais le 1 800 477-0457  
Courriel: [consumerrelations@kaz.com](mailto:consumerrelations@kaz.com)

Ou visitez notre site Web, à [www.kaz.com](http://www.kaz.com)

**Prière de spécifier le numéro de modèle.**

**REMARQUE : EN CAS DE PROBLÈME AVEC VOTRE PURIFICATEUR D'AIR, VEUILLEZ COMMUNIQUER D'ABORD AVEC NOTRE SERVICE À LA CLIENTÈLE, RAMENER L'APPAREIL À L'ENDROIT OÙ IL A ÉTÉ ACHÉTÉ OU CONSULTER LA GARANTIE. PRIÈRE DE NE PAS TENTER D'OUVRIER VOUS-MÊME LE BOÎTIER DU MOTEUR, CE QUI POURRAIT ANNULER LA GARANTIE ET RISQUERAIT D'OCCASIONNER DES DOMMAGES ET DES BLESSURES.**

## GARANTIE LIMITÉE DE 5 ANS

Prière de lire toutes les instructions avant de tenter d'utiliser ce produit.

**A.** Cette garantie limitée de 5 ans s'applique à la réparation ou au remplacement d'un produit comportant un vice de matière ou de main-d'oeuvre. Cette garantie ne s'applique pas aux dégâts découlant d'un usage commercial, abusif ou déraisonnable, ni aux dégâts supplémentaires. Les défaillances résultant de l'usure normale ne sont pas considérées comme des vices de fabrication en vertu de la présente garantie. **KAZ N'EST NULLEMENT RESPONSABLE POUR LES DOMMAGES FORTUITS OU INDIRECTS, QUELS QU'ILS SOIENT. TOUTE GARANTIE IMPLICITE DE QUALITÉ MARCHANDE ET DE CONVENANCE RELATIVE À CE PRODUIT A LA MÊME DURÉE LIMITE QUE LA PRÉSENTE GARANTIE.**

Certaines régions ne permettent pas l'exclusion ou la limitation des dommages fortuits ou indirects, ni les limites de durée applicables à une garantie implicite; par conséquent, il est possible que ces limitations ou exclusions ne s'appliquent pas dans votre cas. Cette garantie vous confère des droits précis, reconnus par la loi. Ces droits diffèrent d'une région à l'autre, et il est possible que vous en ayez d'autres. Cette garantie s'applique uniquement à l'acheteur initial de ce produit, à compter de la date de l'achat initial.

**B.** À sa discrétion, Kaz réparera ou remplacera ce produit si l'on constate qu'il comporte un vice de matière ou de main-d'oeuvre. Tout produit défectueux devrait être retourné à l'endroit où

il a été acheté, conformément à la politique du magasin. Par la suite, tout produit défectueux dont la garantie est toujours valide peut être retourné à Kaz.

**C.** Cette garantie ne couvre pas les dommages découlant des tentatives de réparation non autorisées ou de toute utilisation non conforme au présent manuel.

**D.** Retourner tout produit défectueux à Kaz, Inc., accompagné d'une brève description du problème. Inclure une preuve d'achat et un chèque ou un mandat de poste de 10,00 \$ US/15,50 \$ Can. pour les frais de manutention, d'emballage de retour et d'expédition. Prière d'indiquer nom, adresse et numéro de téléphone durant la journée. Les frais d'expédition doivent être payés à l'avance. Adresser à :

### **Aux États-Unis :**

Kaz, Incorporated  
Attn: Returns Department  
4755 Southpoint Drive  
Memphis, TN 38118  
USA

### **Au Canada:**

Kaz, Incorporated  
Attn: Returns Department  
510 Bronte Street South  
Milton, ON L9T 2X6  
CANADA



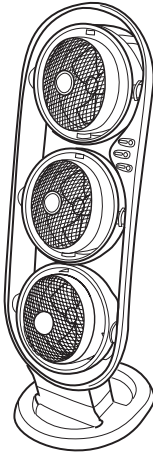

## IMPORTANTES INSTRUCCIONES DE SEGURIDAD

### LEA ESTAS INSTRUCCIONES DE SEGURIDAD ANTES DE USAR SU VENTILADOR Y CONSÉRVELAS

El uso de aparatos eléctricos requiere ciertas precauciones elementales para evitar todo riesgo de incendio, choque eléctrico o daños personales. Entre las cuales:

1. Siempre que utilice el ventilador, confórmese a la presente guía, de lo contrario podría provocar incendios, choques eléctricos o daños personales.
2. Este producto está diseñado **ÚNICAMENTE** para uso doméstico. No apto para uso comercial, industrial ni en el exterior.
3. Para evitar choques eléctricos, no coloque el ventilador en una ventana, ni sumerja el aparato, el cable ni el enchufe en el agua. Tampoco debe vaporizar ningún líquido sobre el aparato.
4. Este producto está dotado de un enchufe polarizado (el enchufe tiene una patilla más ancha que otra). Para evitar todo riesgo de choque eléctrico, sólo hay una forma de introducir el enchufe en la toma de corriente polarizada. Si el enchufe no entra completamente en la

## VENTILADOR VERTICAL TRIPLE SERIE SIGNATURE I

Modelo HY-033

toma, gírelo. Si aún así no logra introducir el enchufe en la toma, llame a un electricista. El enchufe polarizado es un dispositivo de seguridad, NO LO EVITE.

5. Se recomienda la vigilancia de un adulto cuando los aparatos sean usados en presencia de niños.
6. Apague y desenchufe siempre el ventilador cuando no vaya a usarlo y antes de moverlo o limpiarlo.
7. Para desconectar el ventilador, primero debe apagarlo (O) y seguidamente desenchufarlo, sujetando el enchufe y sacándolo de la toma. Nunca tire del cable.
8. No use el ventilador en presencia de vapores explosivos y/o inflamables.
9. No ponga el ventilador ni ninguna pieza del mismo cerca de una llama ni de un aparato de cocina o de calefacción.
10. No use el ventilador si el enchufe o el cable de alimentación están dañados. Tampoco debe usar el aparato si muestra señales de un mal funcionamiento, si se ha caído o ha sufrido daño alguno (consulte la garantía).
11. Evite todo contacto con las piezas móviles del ventilador.
12. El uso de accesorios no recomendados por el fabricante puede ser peligroso.
13. Coloque el ventilador sobre una superficie seca y llana.
14. Apague el ventilador (O) y desenchúfelo antes de retirar la rejilla. No enchufe el ventilador ni lo ponga en marcha sin la rejilla o si no está colocada correctamente.
15. No ponga en marcha el ventilador si ha quitado el cajetín o si está dañado.
16. Una mala conexión entre la toma de corriente CA y el enchufe puede provocar recalentamiento o deformación del enchufe. Llame a un electricista para que cambie las tomas de corriente defectuosas o dañadas.

**ADVERTENCIA: para evitar todo riesgo de incendio o choque eléctrico, NO USE este ventilador con ningún dispositivo de control de velocidad transistorizado.**

## HY-033 MONTAJE

Retire el bloque motor del ventilador y la base de su embalaje.

- Deposite el bloque motor del ventilador sobre el dorso.
- Retire el tornillo de rosca de la parte inferior del bloque motor girándolo en el sentido contrario a las agujas del reloj.
- Sujete la base con el logo Honeywell hacia arriba y alinee el tornillo fileteado con el agujero de la base; inserte el bloque motor del ventilador en la abertura de la base.
- Apriete el tornillo de rosca en la tuerca prominente de la parte inferior de la base girando en el sentido de las agujas del reloj.
- Enderece el ventilador. Ya está listo para usarlo.

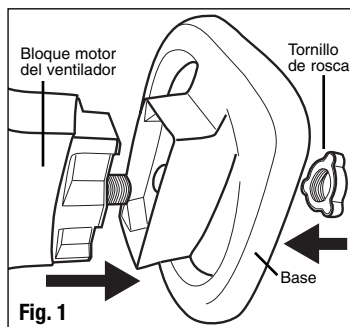

## HY-033 FUNCIONAMIENTO

- Coloque el ventilador sobre una superficie seca y llana.
- Enchufe el cable a una toma de corriente polarizada de 120 voltios CA.
- Cada ventilador funciona de forma independiente. Para poner en marcha los ventiladores: pulse una vez el selector de velocidad para un funcionamiento a velocidad elevada (II). Pulse el selector por segunda vez para pasar a velocidad baja (I). Pulse por tercera vez el selector para detener el ventilador (Fig. 2).
- Ajuste los ventiladores individuales a la izquierda y el derecho y arriba y hacia abajo a la dirección de salida deseada (Fig. 3).
- Para mover la unidad, girar los ventiladores lejos, quitar la cuerda del poder y recoger por el asidero (Fig. 4).

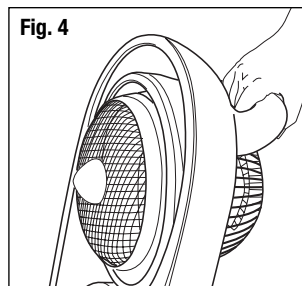
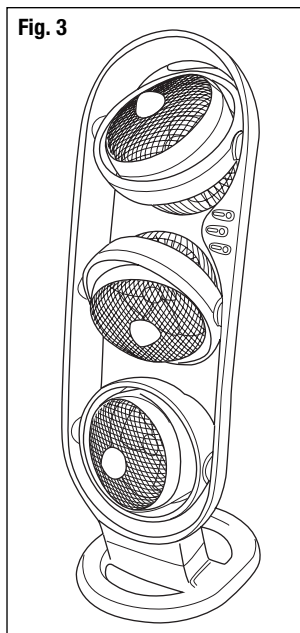
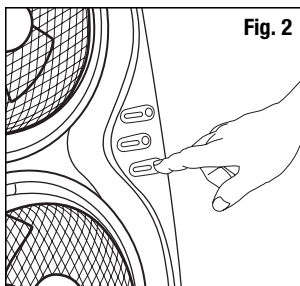

## LIMPIEZA Y ALMACENAMIENTO

- Desenchufe el ventilador antes de limpiarlo.
- Utilice únicamente un trapo suave humedecido para limpiar el ventilador.
- NO sumerja el ventilador en el agua, ni deje que se infiltre agua en el cajetín del motor.
- NO use gasolina, disolvente para pintura ni ningún otro producto químico para limpiar el ventilador.

### ANTES DE LIMPIAR EL VENTILADOR DEBE RETIRAR LA REJILLA FRONTAL:



**NO quite la rejilla del ventilador hasta haber apagado el interruptor de los ventiladores y desenchufado el cable de alimentación.**

- Retire la rejilla delantera aflojando los 3 tornillos detrás de la cabeza del ventilador (Fig. 5).
- Utilice un destornillador de estrella normal (⊗).

**NOTA:** los tornillos no se soltarán del cajetín para que no se pierdan. No intente quitarlos.

- Retire la rejilla delantera del cajetín (Fig. 6).
- Use un trapo para limpiar con delicadeza las palas del ventilador y las rejillas. **NÓ SUMERJA EL VENTILADOR EN EL AGUA NI DEJE QUE SE INFILTE AGUA EN EL CAJETÍN DEL MOTOR. NUNCA USE GASOLINA, DISOLVENTE PARA PINTURA NI NINGÚN OTRO PRODUCTO QUÍMICO PARA LIMPIAR EL VENTILADOR.**
- Vuelva a montar el ventilador alineando las 3 roscas con la rejilla delantera y el cuerpo del ventilador.
- Antes de guardarlo, limpie el ventilador con cuidado siguiendo las instrucciones. Cúbralo para protegerlo del polvo. Guárdelo en un lugar fresco y seco.

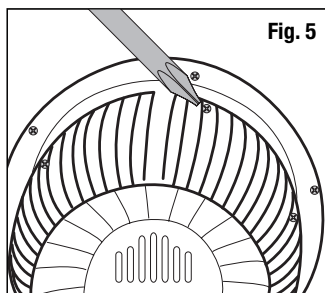

Fig. 5

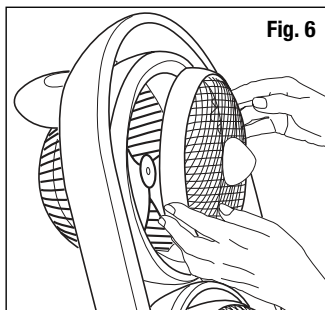

Fig. 6

## RELACIONES CON EL CONSUMIDOR

POR FAVOR NO VUELVA A LA TIENDA. CONTACTE POR FAVOR EL DEPARTAMENTO DE RELACIONES DECONSUMIDORES.

### Envíe sus preguntas o comentarios a:

Kaz Home Environment  
Consumer Relations Dept.  
250 Turnpike Road  
Southborough, MA 01772

Llámenos libre de cargo al teléfono 1-800-477-0457  
Correo electrónico: [consumerrelations@kaz.com](mailto:consumerrelations@kaz.com)

O visite nuestro sitio web: [www.kaz.com](http://www.kaz.com)

**Asegúrese de especificar el número del modelo**

**NOTA: SI TIENE PROBLEMAS CON SU PURIFICADOR DE AIRE, LLAME PRIMERO AL SERVICIO A LA CLIENTELA, LLEVE EL APARATO AL LUGAR DONDE LO COMPRÓ O CONSULTE LA GARANTÍA. NO INTENTE ABRIR EL CAJETÍN DEL MOTOR, PODRÍA ANULAR LA GARANTÍA Y OCASIONAR DAÑOS O DAÑARSE.**

## GARANTÍA LIMITADA DE 5 AÑOS

Antes de usar este producto, por favor lea completamente las instrucciones.

**A.** La presente garantía limitada de 5 años cubre la reparación o remplazo del producto si éste presenta un defecto de fábrica o de mano de obra. Esta garantía excluye todo daño resultante del uso comercial, abusivo o inadecuado del producto, o de daños asociados. Los defectos resultantes del desgaste normal no se consideran defectos de fábrica en virtud de la presente garantía. **KAZ NO SERÁ CONSIDERADA RESPONSABLE DE DAÑOS FORTUITOS O INDIRECTOS DE NINGÚN TIPO. TODA GARANTÍA IMPLÍCITA DE CALIDAD COMERCIAL O DE CONVENIENCIA CON UN FIN ESPECÍFICO RELACIONADA CON ESTE PRODUCTO TENDRÁ LA MISMA VIGENCIA QUE LA PRESENTE GARANTÍA.** En ciertos lugares no se permite la exclusión o limitación de daños fortuitos o indirectos, ni los límites de duración aplicables a una garantía implícita. Por consiguiente, es posible que estas limitaciones o exclusiones no se apliquen en su caso. Esta garantía le confiere ciertos derechos legales específicos. Es posible que usted también tenga otros derechos legales, los que varían según la jurisdicción. La presente garantía sólo es válida para el comprador inicial del producto a partir de la fecha de compra.

**B.** A su discreción, KAZ reparará o reemplazará el presente producto si se constata que presenta un defecto de fábrica o de mano de obra. El producto defectuoso debe devolverse al lugar

de compra, de acuerdo con la política de la empresa. Después de eso, el producto defectuoso cuya garantía esté vigente podrá ser devuelto a KAZ.

**C.** Esta garantía no cubre los daños ocasionados por tentativas de reparación no autorizadas o por todo uso que no esté en concordancia con el presente.

**D.** Para devolver un producto defectuoso a KAZ, Incorporated, adjunte una breve descripción del problema e incluya la prueba de compra y un cheque o giro postal de US\$10.00 o CAN\$15.50 para cubrir los gastos de manutención, embalaje y reenvío. Sírvase indicar su nombre, dirección y un número de teléfono donde se le pueda ubicar durante el día. Los gastos de envío deben pagarse por adelantado. Sírvase enviar a:

### En los EE.UU.NA.:

Kaz, Incorporated  
Attn: Returns Department  
4755 Southpoint Drive  
Memphis, TN 38118  
USA

### En Canadá:

Kaz, Incorporated  
Attn: Returns Department  
510 Bronte Street South  
Milton, ON L9T 2X6  
CANADA